

5【ワークベンチへの取り付け】

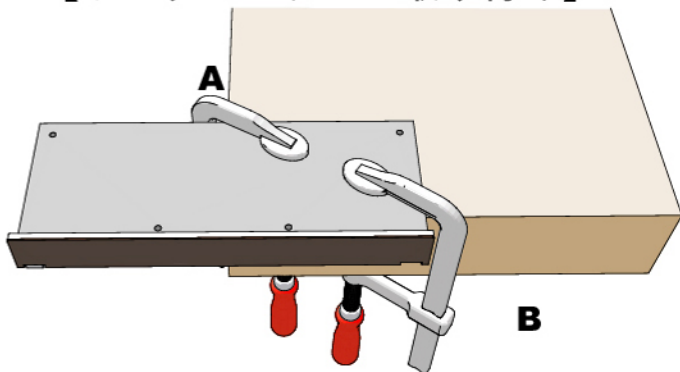

ワークベンチへの取り付けは、クランプをAまたはB、または両方で取り付けます。Bの場合はマグネットシートの延長線上(点線)から飛び出ないようにしてください。

6【材を切る】

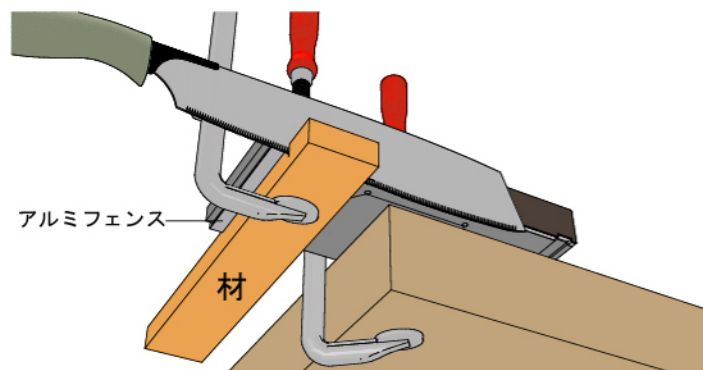

材をアルミフェンスに引きつけるようにしっかりあてがいが、クランプします。

7

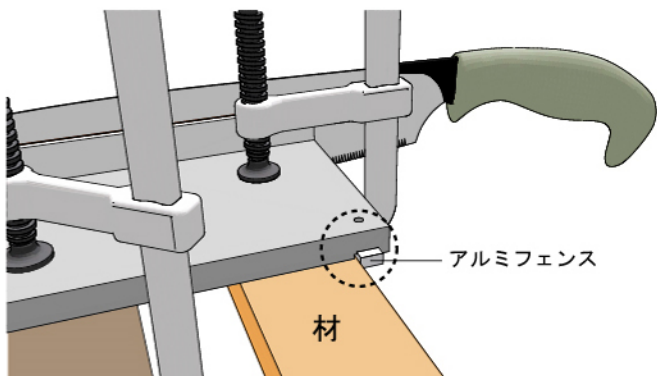

材をクランプしたら材がアルミフェンスから離れてないことを確認してください。(○印部)

8【注意点】

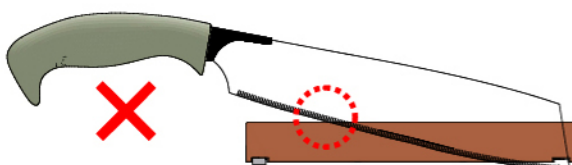

ノコギリの刃がマグネットシートから出るとキズがついてしまいます。

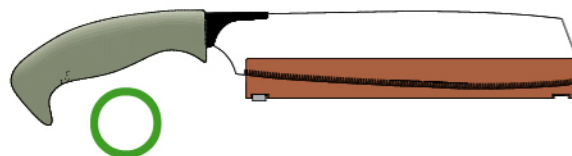

ノコギリを水平にしてマグネットシートからノコ刃が出ないようにして材を切ります。

7【長さストッパー】

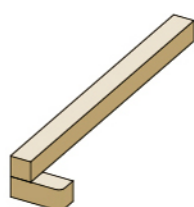

長さストッパーを自作すると材を複数同じ長さに切り出せます。20mm角棒程度の太さで長アーム:250mm、短アーム:45mmで図のように作ります。

8-1

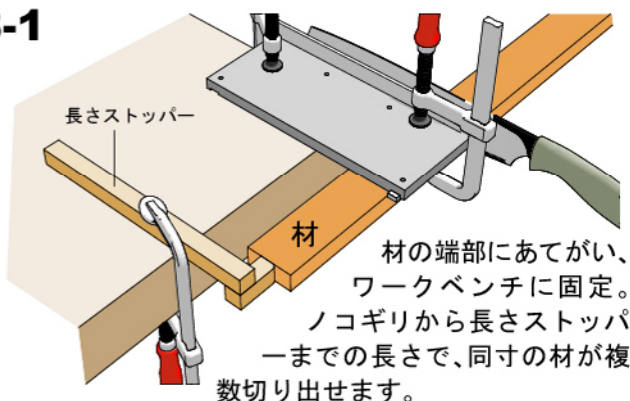

材の端部にあてがいが、ワークベンチに固定。ノコギリから長さストッパーまでの長さで、同寸の材が複数切り出せます。

8-2

切り出す材が直角ガイドより短い場合は、長さストッパーの短アームを下に潜り込ませ材の端部にあてがいます。

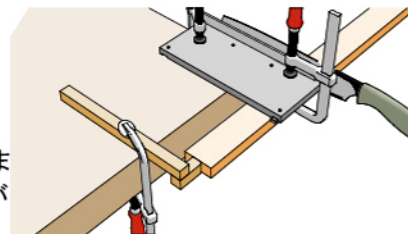

8-3

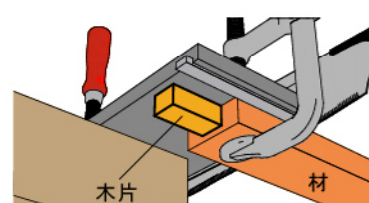

切り出す材がさらに短い場合は、木片を両面テープで直角ガイドに貼り、ストッパーにします。